

48周年大会 一般 ドロー表

予選リーグ

一般A	ナイス李〜	迷い猫	長山・村口	KT3	順位
ナイス李〜		2-0	2-0		1
迷い猫	0-2			0-2	4
長山・村口	0-2			1-2	3
KT3		2-0	2-1		2

一般B	YTC	T3	C'z	順位
YTC		2-0	2-0	1
T3	0-2		2-1	2
C'z	0-2	1-2		3

本戦

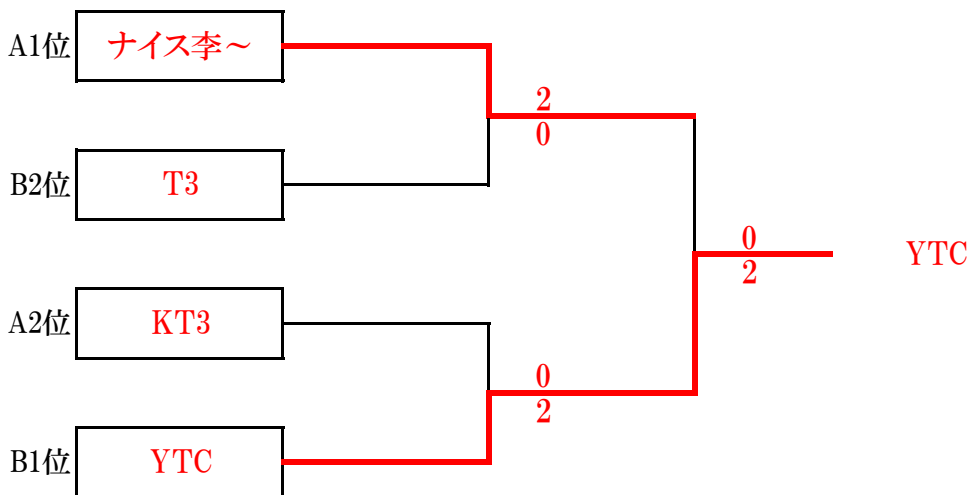

全試合 6 ゲーム先取(ノーアドバンテージ)

ミックス戦については7ポイントタイブレーク

試合前の練習はサービス4本

試合前に、両チーム挨拶をしてから始めて下さい

対戦後、勝者チームは本部へ結果報告して下さい

48周年大会 ベテラン 予選ドロー表

予選リーグ

ベテランA	セルティスNO1	TEPPEN E	TEPPEN G	ロンスネ	順位
セルティスNO1		2-1	2-0		1
TEPPEN E	1-2			2-0	2
TEPPEN G	0-2			0-2	4
ロンスネ		0-2	2-0		3

ベテランB	PADDLE	スマッシュ	TEPPEN D	ドロップショット	順位
PADDLE		2-0	2-0		1
スマッシュ	0-2			0-2	4
TEPPEN D	0-2			1-2	3
ドロップショット		2-0	2-1		2

ベテランC	月見うどん	ハーミッツ	ELEGANCE	TEPPEN F	順位
月見うどん		2-0	2-0		1
ハーミッツ	0-2			2-0	2
ELEGANCE	0-2			2-0	3
TEPPEN F		0-2	0-2		4

本戦

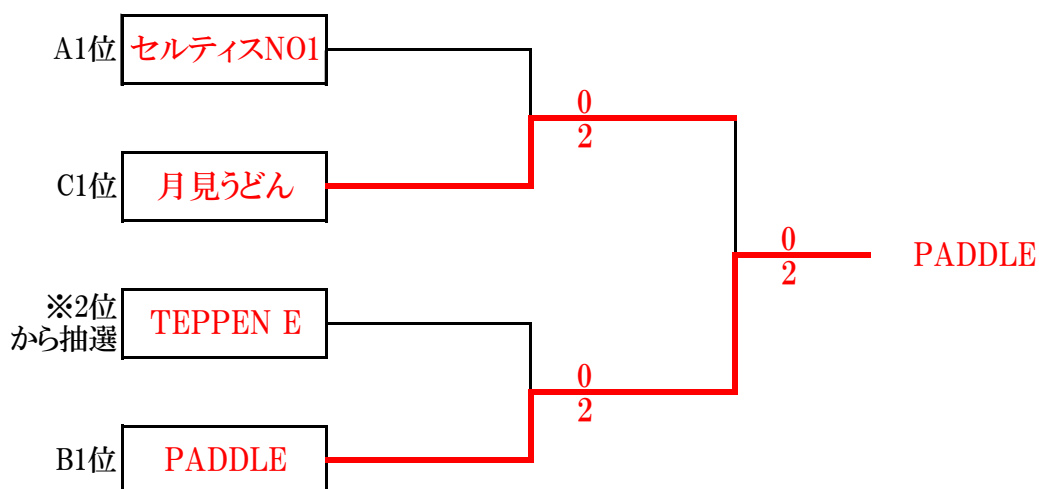

※2位チームがA2位の場合はC1位と入れ替える。

全試合 6 ゲーム先取(ノーアドバンテージ)

ミックス戦については7ポイントタイブレーク

試合前の練習はサービス4本

試合前に、両チーム挨拶をしてから始めて下さい

対戦後、勝者チームは本部へ結果報告して下さい

48周年大会 初中級 ドロー表

予選リーグ

初中級A	TEPPEN A	レトロス A	コニカミノルタ	ベアーズ凜	順位
TEPPEN A		0-2	2-0		2
レトロス A	2-0			2-1	1
コニカミノルタ	0-2			2-0	3
ベアーズ凜		1-2	0-2		4

初中級B	ベアーズ C	変な名前	びぎなーザック	TEPPEN B	順位
ベアーズ C		1-2	1-2		4
変な名前	2-1			2-1	1
びぎなーザック	2-1			0-2	3
TEPPEN B		1-2	2-0		2

初中級C	じゅりやな	TEPPEN C	ベアーズ B	レトロス B	順位
じゅりやな		2-0	2-0		1
TEPPEN C	0-2			0-2	4
ベアーズ B	0-2			0-2	3
レトロス B		2-0	2-0		2

初中級D	ベアーズ A	パラダイツ	あすなろ	順位
ベアーズ A		2-1	2-0	1
パラダイツ	1-2		2-0	2
あすなろ	0-2	0-2		3

本戦

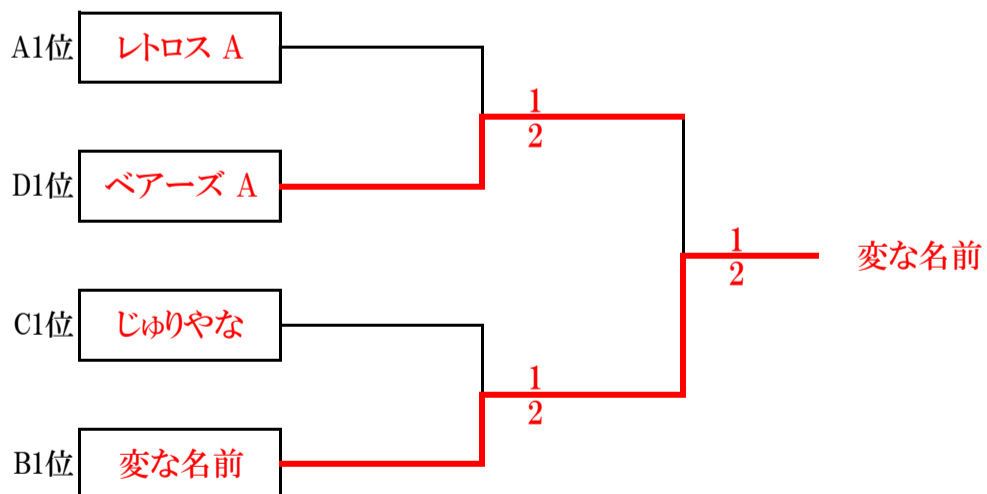

全試合 6 ゲーム先取(ノーアドバンテージ)

ミックス戦については 7 ポイントタイブレーク

試合前の練習はサービス 4 本

試合前に、両チーム挨拶をしてから始めて下さい

対戦後、勝者チームは本部へ結果報告して下さい

48周年大会



一般 優勝 YTC



一般 準優勝 ナイス李〜



ベテラン 優勝 PADDLE



ベテラン 準優勝 月見うどん



初中級 優勝 変な名前



初中級 準優勝 ベアーズA